



Informations de rentrée pré-compétition U13 M et F

Saison 2024/2025



- Organisation administrative
- Organisation de la saison sportive - Saison 2024 / 2025
- Feuille de Match Informatisée
- Jonglerie
- Parcours de détection U13 M et F
- Formations modulaires

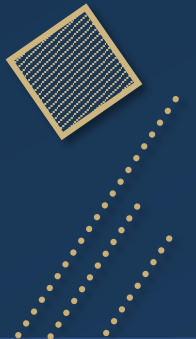

01

ORGANISATION ADMINISTRATIVE

ORGANISATION ADMINISTRATIVE

Informations de rentrée pré-compétition U13 M et F



Sébastien DURET
Directeur Administratif
sduret@foot44.fff.fr



Sébastien CORNUAULT
CTD DAP
scornuault@foot44.fff.fr
Réfèrent de la catégorie U12-U13 M et F
Réfèrent PPF U12 M et F



Florian COSSIC
CTDA
fcossic@foot44.fff.fr
Réfèrent arbitrage
des jeunes par les jeunes



Isabelle PERRETTE
Assistante
iperrette@foot44.fff.fr
Secrétariat Pré-compétition
U12- U13 M et F



Karl MARCHAND
CTD PPF
kmarchand@foot44.fff.fr
Réfèrent PPF U13 M et F

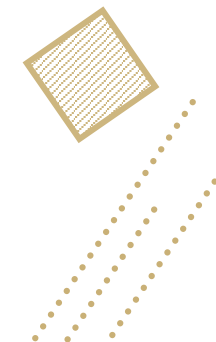

ORGANISATION ADMINISTRATIVE

Informations de rentrée pré-compétition U13 M et F



Accueil – Siège du District

Lundi de 13h30 à 17h30

Mardi au Vendredi : de 9h00 à 12h30 et 13h30 à 17h30

Permanence téléphonique

Lundi au Vendredi de 13h30 à 17h30

Privilégier les questions par e-mail

Contact Administratif des U12-U13 M et F :

iperrette@foot44.fff.fr

Procédure d'urgence

02 28 01 21 03 // urgences@foot44.fff.fr

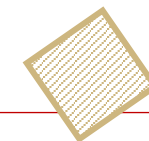

02

ORGANISATION de la SAISON SPORTIVE



ORGANISATION de la SAISON SPORTIVE

Informations de rentrée pré-compétition U13 M et F



Informations sur le site internet
Onglet « **CLUBS** » puis « **U12/U13** »



Choisir la catégorie

U12/U13 MASCULINS ET FÉMININES

Cliquez sur l'image pour ouvrir le menu de la catégorie souhaitée

U12M / U13M

U12F / U13F

Les informations disponibles

U12M / U13M

[Possible mis à jour de la page]



Vous trouverez ci-dessous tous les documents nécessaires Techniques et Administratifs pour la catégorie U12M/U13M (pré-compétitions)

ACTUALITÉS DE LA CATÉGORIE [=> cliquez ici](#)

Techniques

DOCUMENTS POUR LA SAISON

- Calendrier général de la saison [=> cliquez ici](#)
- Les Lois du Jeu [=> cliquez ici](#)
- Tableau des règles du Jeu (U6 aux U13) [=> cliquez ici](#)
- Organisation des Rencontres [=> cliquez ici](#)
- Arbitrage des Jeunes par les Jeunes [=> cliquez ici](#)
- Qui peut jouer dans la catégorie (équipe Masculine)? [=> cliquez ici](#)
- Qui peut jouer dans la catégorie (équipe Féminine)? [=> cliquez ici](#)
- Formations éducateurs [=> cliquez ici](#)
- Les sanctions:
 - Où et comment consulter les sanctions [=> cliquez ici](#)
 - Purge des sanctions [=> cliquez ici](#)
 - Date d'effet des sanctions [=> cliquez ici](#)
- « Murés » - Combien en inscrire sur la feuille de matc
- Les Forfaits [=> cliquez ici](#)
- Les Réserves d'avant-match et d'après-match [=> cliq](#)

ÉLITE - CRITÉRIUMS - PASSERELLE

- Calendriers (phase) [=> cliquez ici](#)
- Règlement des compétitions [=> cliquez ici](#)
- (Nouveauté)* - Modalités d'évolution des équipes dan U13 Élites
 - Cahier des charges U13 Élites 2022/2023 [=> cliq](#)

Intervenants :

- Conseiller Technique Départemental > Sébastien CORNUAULT



- Secrétariat Pré-compétitions > Isabelle PERRETTE



ORGANISATION de la SAISON SPORTIVE

Informations de rentrée pré-compétition U13 M et F



Pré-compétition U13						
	U12M	U13M Elite	U13M	U13M Loisir	U13F (foot à 5)	U13F (foot à 8)
samedi 7 septembre 2024	Libre aux Clubs					
samedi 14 septembre 2024	Phase 1 - J1	Phase 1 - J1	Phase 1 - J1	Libre aux Clubs	Phase 1 - J1	Phase 1 - J1
samedi 21 septembre 2024	Phase 1 - J2	Phase 1 - J2	Phase 1 - J2	Libre aux Clubs	Phase 1 - J2	Phase 1 - J2
samedi 28 septembre 2024	Phase 1 - J3	Phase 1 - J3	Phase 1 - J3	Libre aux Clubs	Phase 1 - J3	Phase 1 - J3
samedi 5 octobre 2024	Phase 1 - J4	Phase 1 - J4	Phase 1 - J4	Libre aux Clubs	Phase 1 - J4	Phase 1 - J4
samedi 12 octobre 2024	Phase 1 - J5	Phase 1 - J5	Phase 1 - J5	Phase 1 - J2	Phase 1 - J5	Phase 1 - J5
samedi 19 octobre 2024	Libre aux Clubs					
samedi 26 octobre 2024	Libre aux Clubs					
vendredi 1 novembre 2024	Finis					
samedi 2 novembre 2024	Libre aux Clubs					
samedi 9 novembre 2024	Challenge U12M - Tour 1	Festival Foot U13 Pitch / C.E.C.A.U13M - Tour 1		Libre aux Clubs	Phase 2 - J1	Phase 2 - J1
lundi 11 novembre 2024	Finis					
samedi 16 novembre 2024	Phase 2 - J1	Phase 2 - J1	Phase 2 - J1	Phase 2 - J1	Phase 2 - J2	Phase 2 - J2
samedi 23 novembre 2024	Phase 2 - J2	Phase 2 - J2	Phase 2 - J2	Libre aux Clubs	Phase 2 - J3	Phase 2 - J3
samedi 30 novembre 2024	Phase 2 - J3	Phase 2 - J3	Phase 2 - J3	Libre aux Clubs	Phase 2 - J4	Phase 2 - J4
samedi 7 décembre 2024	Challenge U12M - Tour 2	Festival Foot U13 Pitch / C.E.C.A.U13M - Tour 2		Libre aux Clubs	Phase 2 - J5	Phase 2 - J5
samedi 14 décembre 2024	Phase 2 - J4	Phase 2 - J4	Phase 2 - J4	Phase 2 - J2	FOOTS > Coupe - T1	Festival Foot U13 Pitch - Tour 1 FOOTS > Coupe - T1
samedi 21 décembre 2024	Libre aux Clubs - Pratique FUTSAL					
mercredi 25 décembre 2024	Finis					
samedi 28 décembre 2024	Libre aux Clubs					
mercredi 1 janvier 2025	Finis					
samedi 4 janvier 2025	Libre aux Clubs - Pratique FUTSAL					
samedi 11 janvier 2025	Challenge U12M - Tour 3	Festival Foot U13 Pitch / C.E.C.A.U13M - Tour 3 FOOTS > Coupe - T1		Libre aux Clubs	Phase 2 - J6	Phase 2 - J6
samedi 18 janvier 2025	Phase 2 - J5	Phase 2 - J5	Phase 2 - J5	Phase 2 - J3	Phase 2 - J7	Phase 2 - J7
samedi 25 janvier 2025	Phase 2 - J6	Phase 2 - J6	Phase 2 - J6	Libre aux Clubs	FOOTS > Coupe - T2	Festival Foot U13 Pitch - Tour 1 FOOTS > Coupe - T2
samedi 1 février 2025	Phase 2 - J7	Phase 2 - J7	Phase 2 - J7	Phase 2 - J4	Phase 2 - J8	Phase 2 - J8
samedi 8 février 2025	Libre aux Clubs					
samedi 15 février 2025	Libre aux Clubs					
samedi 22 février 2025	Libre aux Clubs					
samedi 1 mars 2025	Challenge U12M - Tour 4	Festival Foot U13 Pitch / C.E.C.A.U13M - Tour 4 FOOTS > Coupe - T2		Libre aux Clubs	Phase 3 - J1	Phase 3 - J1
samedi 8 mars 2025	Phase 3 - J1	Phase 3 - J1	Phase 3 - J1	Phase 3 - J1	Phase 3 - J2	Phase 3 - J2
samedi 15 mars 2025	Phase 3 - J2	Phase 3 - J2	Phase 3 - J2	Libre aux Clubs	Phase 3 - J3	Phase 3 - J3
samedi 22 mars 2025	Phase 3 - J3	Phase 3 - J3	Phase 3 - J3	Phase 3 - J2	Phase 3 - J4	Phase 3 - J4
samedi 29 mars 2025	Challenge U12M - FINALE ☒	C.E.C.A.U13M - FINALE ☒		Libre aux Clubs	Phase 3 - J5	Phase 3 - J5
samedi 5 avril 2025	Libre aux Clubs	Festival Foot U13 Pitch - FINALE DÉPARTEMENTALE ☒		Libre aux Clubs	Libre aux Clubs	Festival Foot U13 - FINALE DÉPA. ☒
samedi 12 avril 2025	Libre aux Clubs	FOOTS > FINALE ☒		Libre aux Clubs	FOOTS > FINALE ☒	
samedi 19 avril 2025	Libre aux Clubs					
dimanche 20 avril 2025	Finis					
lundi 21 avril 2025	Finis					
samedi 26 avril 2025	Phase 3 - J4	Phase 3 - J4	Phase 3 - J4	Phase 3 - J3	Phase 3 - J6	Phase 3 - J6
jeudi 1 mai 2025	Finis					

Calendrier Général

Saison 2024/2025



samedi 3 mai 2025	Libre aux Clubs	Festival Foot U13 Pitch - FINALE RÉGIONALE ☒		Libre aux Clubs	Libre aux Clubs	Festival Foot U13 - FINALE RÉG. ☒
jeudi 8 mai 2025	Finis					
samedi 10 mai 2025	Libre aux Clubs	Phase 3 - J5	Libre aux Clubs		Libre aux Clubs	
samedi 17 mai 2025	Phase 3 - J5	Phase 3 - J6	Phase 3 - J5	Phase 3 - J4	Phase 3 - J7	Phase 3 - J7
samedi 24 mai 2025	Libre aux Clubs	Phase 3 - J7	Libre aux Clubs			
jeudi 29 mai 2025	Finis					
vendredi 30 mai 2025	Finis					
samedi 31 mai 2025	Libre aux Clubs					
samedi 7 juin 2025	Libre aux Clubs					
lundi 9 juin 2025	Finis					
samedi 14 juin 2025	Libre aux Clubs					
samedi 21 juin 2025	Libre aux Clubs					
samedi 28 juin 2025	Libre aux Clubs					
samedi 5 juillet 2025	Libre aux Clubs					



ORGANISATION de la SAISON SPORTIVE

Informations de rentrée pré-compétition U13 M et F

Pour les critères U12/U13 M et F

L'heure officielle des rencontres est fixée :

le samedi entre 11h00 et 14h00.

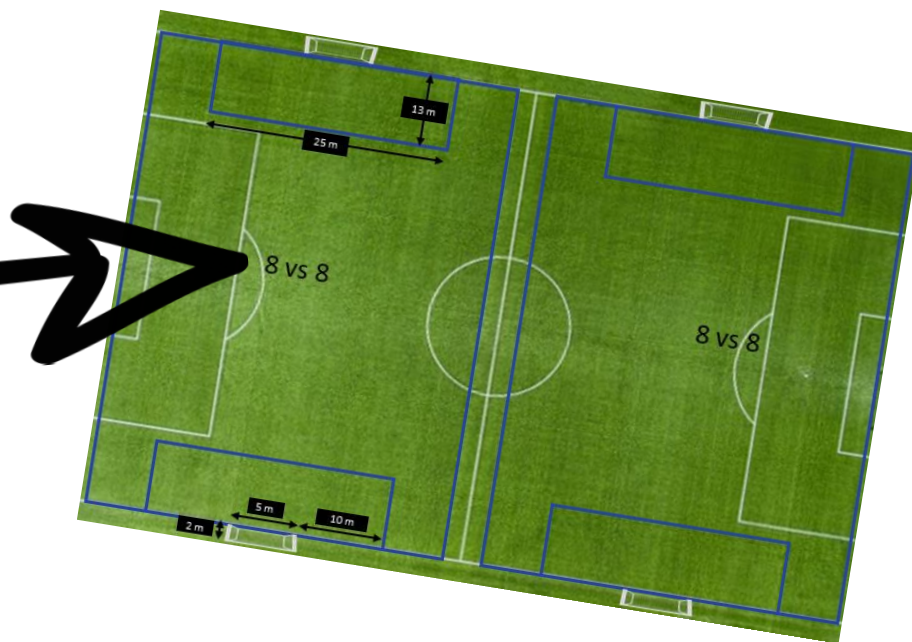

ORGANISATION de la SAISON SPORTIVE

Informations de rentrée pré-compétition U13 M et F



TEMPS DE JEU AUTORISÉ		50 min	50 min	50 min	2 x 30 min			2 x 40 min	2 x 45 min	2 x 45 min	2 x 45 min	2 x 45 min			
TAILLE BALLON		3	3	4	4			5	5	5	5	5			
TYPE DE PRATIQUE		Foot à 3 ou 4	Foot à 5	Foot à 8	Foot à 8			Foot à 11	Foot à 11		Foot à 11	Foot à 11			
CATÉGORIE	ANNÉE	U6/U7 District	U8/U9 District	U10/U11 District	U12 Critérium	U13 Critérium	U13 Elite	U13 Passerelle Accès Ligue	U14 District	U15 District	U16 District	U17 District	U18 District	Seniors Masculins District	CATÉGORIE
MASCULIN : DANS QUELLE CATÉGORIE PEUT-ON JOUER ? (Saison 2024-2025)															
Pour quitter le mode plein écran, appuyez sur Echap															
FOOTBALL D'ANNIMATION FOOTBALL DE PRÉCOMPÉTITION FOOTBALL DE COMPÉTITION															
Vétéran	Avant 1990												OUI		Vétéran
Senior	1990 à 2004													OUI	Senior
U20	2005													OUI	U20
U19	2006													OUI	U19
U18	2007												OUI	OUI	U18
U17	2008												OUI	OUI	U17
U16	2009												OUI	OUI	U16
U15	2010												OUI	OUI	U15
U14	2011												OUI	OUI	U14
U13	2012												OUI	OUI	U13
U12	2013												OUI	OUI	U12
U11	2014												OUI	OUI	U11
U10	2015												OUI	OUI	U10
U9	2016												OUI	OUI	U9
U8	2017												OUI	OUI	U8
U7	2018												OUI	OUI	U7
U6	2019												OUI	OUI	U6
	2020												OUI	OUI	

: surclassement suivant l'article 73.1 des Règlements Généraux
 ## : surclassement suivant l'article 73.2 des Règlements Généraux (double surclassement)
 Article 74 : applicable dans tous les épreuves départementales

INFORMATIONS DONNÉES À TITRE INDICATIF. Se référer aux règlements spécifiques des compétitions

TEMPS DE JEU AUTORISÉ		50 min	50 min	50 min	50 min	50 min	60 min	2 x 30 min	2 x 40 min	2 x 35 min	2 x 45 min	2 x 40 min	2 x 45 min			
TAILLE BALLON		3	3	4	4	4	4	5	5	5	5	5	5			
TYPE DE PRATIQUE		Foot à 3 ou 4	Foot à 5	Foot à 5	Foot à 8	Foot à 5	Foot à 8	Foot à 8	Foot à 11	Foot à 8	Foot à 11	Foot à 8	Foot à 11			
CATÉGORIE	ANNÉE	U6/U7 District	U8/U9 District	Foot à 5 Plateau U11F	Foot à 8 Plateau U11F	Foot à 5 U13 F	Foot à 8 U13 F	Foot à 8 U15 F	Foot à 11 U15 F	Foot à 8 U18 F	Foot à 11 U18 F	Seniors Femmes District	Seniors Femmes District	CATÉGORIE		
FÉMININES : DANS QUELLE CATÉGORIE PEUT-ON JOUER ? (Saison 2024-2025)																
PLATEAU FÉMININ RENCONTRES FÉMININES																
Senior F	Avant 2005													OUI	OUI	Senior F
U20F	2005													OUI	OUI	U20F
U19F	2006													OUI	OUI	U19F
U18F	2007													OUI	OUI	U18F
U17F	2008													OUI	OUI	U17F
U16F	2009													OUI	OUI	U16F
U15F	2010													OUI	OUI	U15F
U14F	2011													OUI	OUI	U14F
U13F	2012													OUI	OUI	U13F
U12F	2013													OUI	OUI	U12F
U11F	2014													OUI	OUI	U11F
U10F	2015													OUI	OUI	U10F
U9F	2016													OUI	OUI	U9F
U8F	2017													OUI	OUI	U8F
U7F	2018													OUI	OUI	U7F
U6F	2019													OUI	OUI	U6F
	2020													OUI	OUI	

: surclassement suivant l'article 73.1 des Règlements Généraux
 ## : surclassement suivant l'article 73.2 des Règlements Généraux (double surclassement)
 Article 74 : applicable dans tous les épreuves départementales

INFORMATIONS DONNÉES À TITRE INDICATIF. Se référer aux règlements spécifiques des compétitions

ORGANISATION de la SAISON SPORTIVE

Informations de rentrée pré-compétition U13 M et F



Le même temps de jeu pour tous

**un droit pour les enfants,
un devoir pour les éducateurs**



ORGANISATION CRITÉRIUMS U12-U13 F

Pratique en foot à 8

Pratique en foot à 5

D1

Plateaux

ou

D2

Possibilité à chaque phase de changer de niveau sur demande



ORGANISATION de la SAISON SPORTIVE

Informations de rentrée pré-compétition U13 M et F



Festival Foot U13F

- 2 tours qualificatifs avant la finalité
- Finalité départementale : le samedi 5 avril 2025
- Phase régionale : le samedi 3 mai 2025

ou



Coupe Foot5 U13F

- 2 tours qualificatifs avant la finalité
- Finalité départementale le samedi 12 avril 2025 (4 équipes)

ORGANISATION de la SAISON SPORTIVE

Informations de rentrée pré-compétition U13 M et F



CLIQUEZ ICI

Le même temps de jeu pour tous

un droit pour les enfants,
un devoir pour les éducateurs

VISUEL INFORMATIF



ORGANISATION ET ÉVOLUTION DES CRITÉRIUMS U12M/U13M

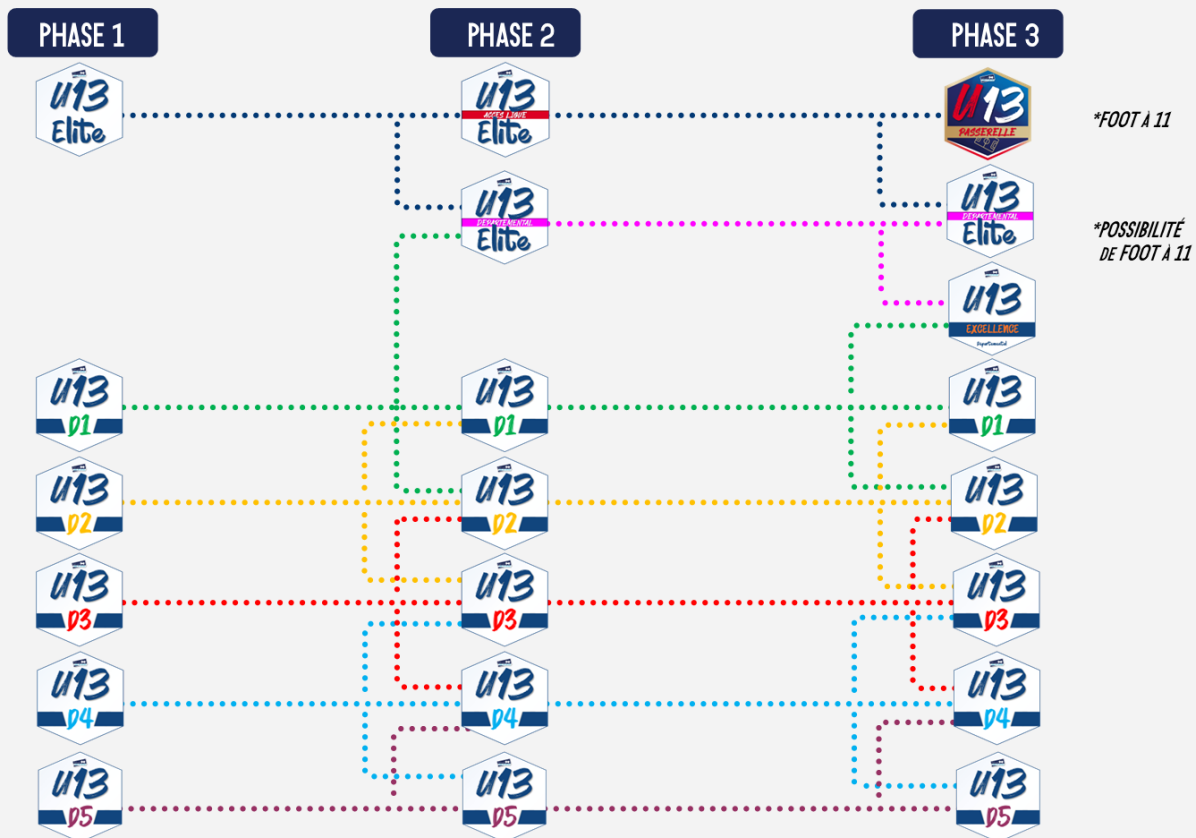

U13M LOISIR >>> (NOUVEAUTÉ) ENGAGEMENT LIBRE. SUR DEMANDE À LA COMMISSION, IL EST POSSIBLE DE CHANGER DE NIVEAU ENTRE CHAQUE PHASE

U12M >>> SUR DEMANDE À LA COMMISSION, TOUTE ÉQUIPE U12M PEUT INTÉGRER, ENTRE CHAQUE PHASE, LES CHAMPIONNATS U13M (de ÉLITE DÉPARTEMENTAL à D4)



ORGANISATION de la SAISON SPORTIVE

Informations de rentrée pré-compétition U13 M et F



1

NOUVEAUTÉ >> U13 D5

2

FOOT
LOISIR

NOUVEAUTÉ
>>>> U13M Loisir

Répondre aux attentes des licenciés

Gestion d'un sureffectif ou d'un sous-effectif

Moins de dates aux calendriers

Esprit « loisir »

Format plateau à 4 équipes (3 oppositions courtes)



Possibilité à chaque phase de changer de niveau sur demande entre chaque phase.

ORGANISATION de la SAISON SPORTIVE

Informations de rentrée pré-compétition U13 M et F



Le même temps de jeu pour tous

un droit pour les enfants,
un devoir pour les éducateurs

Pérennisation >>> Pour les clubs engagés en Élite et D1

il sera possible de choisir le format de pratique pour la **phase 3**

foot à 8

ou

foot à 11

Règlement foot à 11

14 joueurs maximum et minimum inscrit sur la F.M.I.

3 joueurs U12 maximum



Lien vers les règlements



CLIQUEZ
ICI

ORGANISATION de la SAISON SPORTIVE

Informations de rentrée pré-compétition U13 M et F



VISUEL INFORMATIF



CAHIER DES CHARGES

- >>> L'ÉDUCATEUR EN CHARGE DE L'ÉQUIPE DOIT AVOIR ATTESTÉ LE CFI U10/U13 OU ÊTRE EN COURS DE FORMATION BMF À MINIMA.
- >>> LA CATÉGORIE DOIT AVOIR UNE 2^{ÈME} ÉQUIPE ENGAGÉE EN CRITÉRIUM U13M TOUT AU LONG DE LA SAISON.
- >>> LE CLUB DOIT-ÊTRE LABELLISÉ OU EN COURS DE LABELLISATION.
- >>> SEULES LES ÉQUIPES 1 SONT AUTORISÉES

U14 LIGUE (R2)
3 ÉQUIPES



SAISON
N+1

FIN DE PHASE : LA COMMISSION VALIDE OU NON LE CAHIER DES CHARGES



>>> FOOT À 11
>>> 1 GROUPE DE 8 ÉQUIPES
>>> 7 JOURNÉES

PHASE *
03

FIN DE PHASE : LA COMMISSION VALIDE OU NON LE CAHIER DES CHARGES

PHASE *
02



>>> FOOT À 8
>>> 2 GROUPE DE 8 ÉQUIPES
>>> 7 JOURNÉES (24 ÉQUIPES)

FIN DE PHASE : LA COMMISSION VALIDE OU NON LE CAHIER DES CHARGES

PHASE
01



>>> FOOT À 8
>>> X GROUPE DE 6 ÉQUIPES
>>> 5 JOURNÉES

* LES ÉQUIPES QUALIFIÉES DOIVENT RESPECTER L'ENSEMBLE DES OBLIGATIONS DU CAHIER DES CHARGES ET OBTENIR LE MEILLEUR CLASSEMENT EN APPLICATION DES ARTICLES 5 ET 11



ORGANISATION de la SAISON SPORTIVE

Informations de rentrée pré-compétition U13 M et F



U13 Elite – Engagement

- Respect du cahier des charges (voir page précédente)

**PAS DE POSSIBILITÉ D'INTEGRER
LES U13 ELITE ACCES LIGUE
EN COURS DE SAISON**

Critériums U12-U13 (D1 / D2 / D3 / D4 / D5 / Loisir)

- Possibilité à chaque phase de changer de niveau sur demande

Critériums U12 (2 niveaux : Elite et D1)

- Possibilité à chaque phase de changer de niveau sur demande

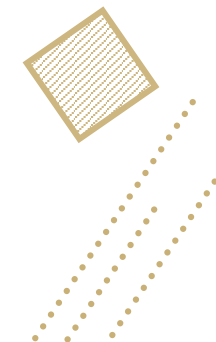

ORGANISATION de la SAISON SPORTIVE

Informations de rentrée pré-compétition U13 M et F



ORGANISATION DES FESTIVAL, COUPE ET CHALLENGE U12M/U13M



TOUR 1



TOUR 2



TOUR 3



TOUR 4



FINALE

(16 ÉQUIPES)



NIVEAU 1

TOUR 1



TOUR 2



TOUR 3



TOUR 4



FINALE

(12 ÉQUIPES)



NIVEAU 2

-

TOUR 1



TOUR 2



TOUR 3



FINALE

(12 ÉQUIPES)



COUPE

LES MASQUÉS

Foot 5

-

-

TOUR 1



TOUR 2



FINALE

(4 ÉQUIPES)



TOUR 1 - J1



TOUR 1 - J2



TOUR 2



TOUR 3



FINALE

(8 ÉQUIPES)

LÉGENDE :



QUALIFICATION



DÉFAITE [MAIS REVERSÉE DANS UNE AUTRE COMPÉTITION]



ÉLIMINATION



ORGANISATION de la SAISON SPORTIVE

Informations de rentrée pré-compétition U13 M et F



Festival Foot U13 M

- 4 tours qualificatifs avant la finalité
- Finalité départementale : le samedi 5 avril 2025
- Phase régionale : le samedi 3 mai 2025



Challenge U12

- 4 tours qualificatifs avant la finalité
- Finalité départementale le samedi 29 mars 2025 (8 équipes)



Challenge Espoirs Crédit Agricole U13

- 4 tours qualificatifs avant la finalité
- Finalité départementale : le samedi 29 mars 2025 (12 équipes niveau 1 et 12 équipes niveau 2)



Coupe Foot5 U13 M

- 2 tours qualificatifs avant la finalité
- Finalité départementale le samedi 12 avril 2025 (4 équipes)



ORGANISATION de la SAISON SPORTIVE

Informations de rentrée pré-compétition U13 M et F



Arbitrage des Jeunes par les Jeunes à la touche
"Ne reste pas sur la touche, sois arbitre assistant"

Présentation de l'opération
Cette opération mise en place en Ligue de Football des Pays de la Loire et dans le District de Football de Loire-Atlantique a pour but d'intégrer l'arbitrage comme élément du jeu.

Lors de la rencontre le « joueur-assistant » est sous la tutelle de son éducateur ou de son dirigeant, on l'appellera alors le « dirigeant-tuteur ».

Il accompagne le « joueur-assistant », afin de le conseiller sur son positionnement, dans l'application de la gestuelle, la prise de décision. **Mais il ne doit pas être "directif", c'est un guide !**

Ce dispositif doit :

- Permettre aux rencontres de se dérouler dans le meilleur climat possible.
- Former les jeunes joueurs aux fondamentaux de l'arbitrage.
- Développer l'accompagnement éducatif en impliquant les jeunes dans les différentes composantes de la pratique.
- Valoriser la place des arbitres.

Tous les plateaux U11, rencontres U13, U14 et U15 sont concernés par ce dispositif.

Objectif de l'opération

Les bienfaits :

- Apprentissage des lois du jeu
- Comprendre le rôle des arbitres
- Sensibiliser à la prise de décision
- Améliorer la prise d'info dans le jeu

Le rôle de l'éducateur vis-à-vis du « joueur-assistant » :

- Me laisser faire même si je me trompe
- M'inciter à me faire essayer en match et à l'entraînement
- M'encourager lors de mes premiers pas
- M'apporter des conseils à la fin de la rencontre

« Pas d'adulte à la touche ! »

En catégorie U11, si vous êtes dans l'impossibilité de mettre un jeune U11 comme « arbitre-assistant », en aucun cas celui-ci ne sera remplacé.

Rôle du « dirigeant-tuteur »

- Contrôler les déplacements du « joueur-assistant »
- Corriger les mauvaises tenues du drapeau de touche
- Maîtriser la concentration du « joueur-assistant » sur son match
- Conseiller le « joueur-assistant » à des moments opportuns (pendant un changement, lors de la sortie du ballon, à la mi-temps, après le match, à l'entraînement)
- Protéger le « joueur-assistant » des remarques et désapprobations du public.

Il ne doit pas être "directif" ni arbitrer à la place du « joueur-assistant », c'est un guide !

=> **NB :** Pour les catégories U13, U14 et U15, le nom et numéro de licence du « dirigeant-tuteur » doivent apparaître dans la case « arbitre-assistant ».

Arbitrage des Jeunes par les Jeunes

Lien vers le document complet



CLIQUEZ ICI



Florian COSSIC
CTDA

fcossic@foot44.fff.fr

Référent arbitrage
des jeunes par les jeunes

ORGANISATION de la SAISON SPORTIVE

Informations de rentrée pré-compétition U13 M et F

Le Délégué au match

Lien vers le document complet



CLIQUEZ ICI



LE DELEGUE AU MATCH

Version Novembre 2021

Pour toute rencontre, des U13 aux seniors, quelle que soit la catégorie ou la compétition (coupe, championnat), le Club recevant doit désigner un « Délégué au match ».

Il s'agit d'une personne identifiée avec un brassard spécifique, majeure, licenciée (avis médical ou non) et n'étant pas sous le coup d'une suspension.

Le Délégué au match ne peut pas remplir d'autres fonctions sur ce match, ou sur un autre match, tant que sa mission n'est pas terminée.

Il doit rester en contact permanent avec les arbitres depuis leur arrivée au stade jusqu'à leur départ et assurer leur pleine et entière sécurité.

Pendant sa mission il devient une personne indépendante au même titre que les arbitres. Sa mission s'adresse au club adverse, mais aussi envers son club. Il doit faire abstraction de son appartenance au club. Idéalement, il ne porte pas de tenue ou de signe particulier l'identifiant à son propre club.

Il reste neutre sur les décisions arbitrales et les faits de match.

Le Délégué au Match doit être inscrit sur la FMI sous peine de sanctions

H -1h20

Il s'assure de la propreté et de la mise à disposition des vestiaires, et vérifie la présence de bouteilles d'eau pour les joueurs et arbitres.

H -1h15

- Il s'assure de la présence de la tablette, de sa bonne charge et du chargement des données de la rencontre. Il anticipe un dysfonctionnement de la tablette et prépare les supports papier pour y pallier, il s'assure de l'état du terrain (traçage, drapeaux de coins, bancs de touche, ...).
- Il accueille le ou les arbitres dès leur arrivée au stade, les accompagne au vestiaire et se met à leur disposition.
- Il prend les consignes de l'arbitre (gestion des remplacements, nombre de ballons, heure de présence des capitaines dans son vestiaire, ...).
- Il accueille les équipes à leurs vestiaires.

H -1h00

- Il s'assure que chaque équipe a validé sa composition d'équipe sur la tablette.
- Il accompagne le(s) arbitre(s) lors de la visite du terrain et fait effectuer les modifications demandées par l'arbitre.

H -45mn

- Il récupère un équipement (maillot, short et chaussette) de chaque équipe (joueur de champ et gardien de but) pour les montrer à l'arbitre dans son vestiaire.
- Il prépare les drapeaux de touche, les ballons (gonflage) et le nombre en fonction des consignes de l'arbitre.

En cas d'incident, il rédige un rapport, factuel, circonstancié à destination du District.

LE DELEGUE AU MATCH

Version Novembre 2021

que la partie « Infos Arbitre » est renseignée sur la tablette : Arbitre central, Arbitre assistant 1, Arbitre assistant 2, Délégué au match.

Position la tablette à l'arbitre et le ballon du match, dans le vestiaire de l'arbitre.

consigne particulière de l'arbitre, il accompagne les capitaines dans le vestiaire des joueurs (tablette ou Footclubs Compagnon).

Il s'assure que les remplaçants sont dotés de chausable particulière.

Il s'assure que les remplaçants sont dotés de chausable particulière.

Il s'assure que les remplaçants sont dotés de chausable particulière.

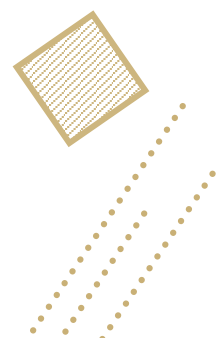

03

FEUILLE de MATCH INFORMATISÉE (FMI).....



FEUILLE de MATCH INFORMATISÉE (FMI)

Informations de rentrée pré-compétition U13 M et F



district de LOIRE-ATLANTIQUE Feuille de Match Informatisée utilisateur FMI

Fiche synthétique

Le jour du match

Récupération sur la tablette

Seul le club recevant utilise une tablette
Privilégier, au plus tard trois heures avant la rencontre, la récupération des données sur la tablettes.
Ouvrir l'application puis « Synchroniser » pour récupérer les données les plus récentes, du club recevant et du club visiteur.

Compléter la FMI avant-match

- Ouverture de l'application par l'identifiant d'un utilisateur du club recevant
- Saisie et/ou vérification des informations (équipes, arbitres...)
- Vérification des licences, appels, réserves éventuelles puis signatures

Compléter la FMI après-match

- Saisie des faits de match (score, discipline, remplacements, blessures...) par l'arbitre
- Observations ou réserves d'après-match éventuelles
- Vérification des informations par chaque club avant signature
- Clôture de la Feuille de match par l'arbitre.

Transmission de la FMI

- Si la tablette est connectée à Internet alors la feuille de match est automatiquement transmise
- Si la tablette n'est pas connectée, utiliser une connexion (wifi, connexion partagée depuis un smartphone) au plus tard le dimanche soir

Problème avec la FMI

En cas de problème avant ou après match et dès l'absence de clôture de la FMI, il convient de remplir une feuille de match papier (modèle ou feuille vierge) avec tous les renseignements.

↓
Transmettre la feuille papier à sduret@foot44.fff.fr

↓
Transmettre le report d'échec FMI et photographies éventuelles du problème

Contacts

- Sébastien DURET > sduret@foot44.fff.fr
- Assistance informatique > <https://fmi.fff.fr/assistance/>

=> Plus d'informations sur foot44.fff.fr
rubrique **COMPÉTITIONS** puis **FMI**

Lien vers l'article complet



Transmission de la FMI au plus tard le dimanche soir

**Si problème avec la FMI faire IMPÉRATIVEMENT
une feuille papier LE JOUR DE LA RENCONTRE**

**Elle doit être remplie avant la rencontre
et transmise avec le rapport d'échec
à Isabelle Perrette (iperrette@foot44.fff.fr)**

04

La JONGLERIE



La JONGLERIE

Informations de rentrée pré-compétition U13 M et F

Uniquement lors des tours de coupes et challenges

(Festival Foot Pitch U13 M et F / Challenge Crédit Agricole / Challenge U12 / Coupes Foot5 M et F)

L'organisation du défi-jonglage

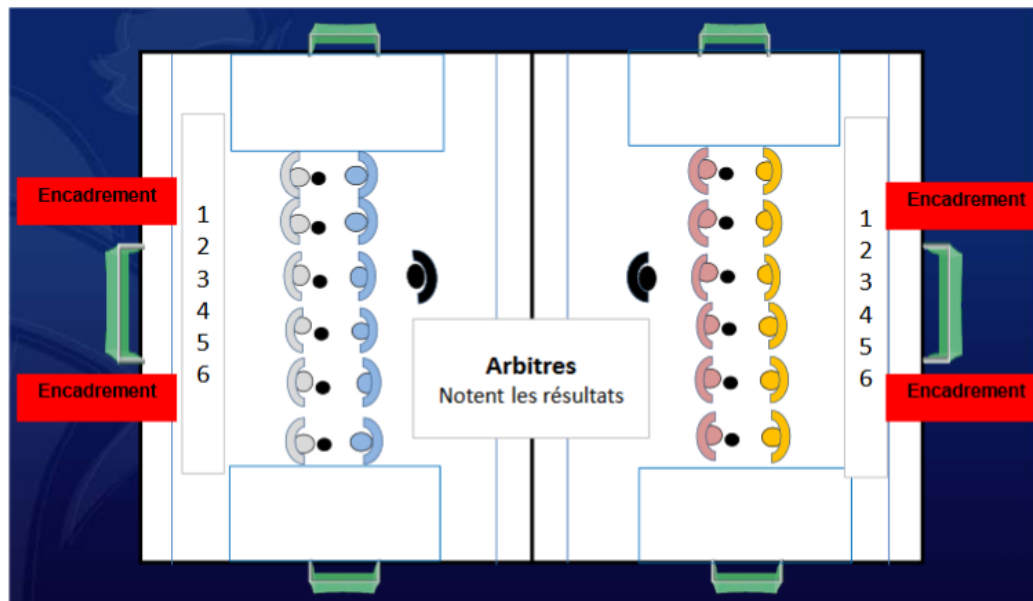

1' pour chaque surface de pied.
30'' pour la tête

Changement par rapport à 23/24

50 contacts maximum et aucun rattrapage.
La meilleure performance sera retenue pour chaque surface.

Lien vers le document





CLIQUEZ ICI

La JONGLERIE

Informations de rentrée pré-compétition U13 M et F

Feuille de Composition et jonglerie

FEUILLE DE COUPES & CHALLENGES U12/U13 MASC./FÉMI. FEUILLE DE PRÉSENCE & JONGLERIE

DOCUMENT À REMETTRE AU RESPONSABLE DU PLATEAU DÈS LA FIN DU DÉFI JONGLAGE

COMPÉTITION : U13M FESTIVAL FOOT PITCH : U13M CHALLENGE ESPOIR C.A. NIV. 1 : COUPE FOOT5 U13M : CHALLENGE U12M :
U13F FESTIVAL FOOT PITCH : U13M CHALLENGE ESPOIR C.A. NIV. 2 : COUPE FOOT5 U13F :

ÉQUIPE :

NUMÉRO	NOM	PRÉNOM	N° DE LICENCE	DÉFI JONGLAGE			BLESSURE
				NOTER QUE LE MEILLEUR SCORE PAR COLONNE			
				PIED DROIT	PIED GAUCHE	TÊTE	
1							
2							
3							
4							
5							
6							
7							
8							
9							
10							
11							
12							

EFFECTIF MAXIMUM POUR LE FOOT5
EFFECTIF MAXIMUM POUR LE FOOT 8

NOM DU RESPONSABLE : N° DE LICENCE : « J'ATTESTE QUE LES JOUEURS/JOUEUSES REMPLISSENT LES CONDITIONS DE PARTICIPATION. »
NOM DU DIRIGEANT : N° DE LICENCE : SIGNATURE DU RESPONSABLE (OBLIGATOIRE) :
NOM DU DIRIGEANT-TUTEUR DU JEUNE ARBITRE ASSISTANT : N° DE LICENCE :

Lien vers
le document



CLIQUEZ
ICI

05

PARCOURS de DÉTECTION U13 M et F



PARCOURS de DÉTECTION U13

Informations de rentrée pré-compétition U13 M et F

Détections Sélections Rassemblements



U12M



Lien vers l'article complet



CLIQUEZ ICI

Détections Sélections Rassemblements



U13M



Lien vers l'article complet



CLIQUEZ ICI

Détections Sélections Rassemblements



U12F



Lien vers l'article complet



CLIQUEZ ICI

Détections Sélections Rassemblements



U13F



Lien vers l'article complet



CLIQUEZ ICI



05

FORMATIONS MODULAIRES



FORMATIONS MODULAIRES

Informations de rentrée pré-compétition U13 M et F

A collection of modular training materials including a blue folder, a white folder with the text "Module U13 BLOCNOTES", a green water bottle, and a black bag, all set against a dark blue background with a subtle pattern of soccer balls and arrows.

FORMATIONS MODULAIRES

Liens vers l'article complet
(dates, lieux, inscriptions ...)



Contact Formation IR2F

Pôle IR2F



Anne-Sophie SCHWARTZ – Assistante Formation IR2F – aschwartz@lfpl.fff.fr



Laëtitia MOTARD – Assistance Formation IR2F – lmotard@lfpl.fff.fr



Samantha MONTAGNE – Assistance Formation IR2F – smontagne@lfpl.fff.fr



Pauline BOSGER – Assistante Formation IR2F – pbosger@lfpl.fff.fr

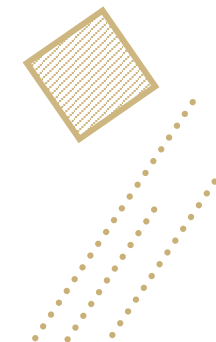

FORMATIONS MODULAIRES

Informations de rentrée pré-compétition U13 M et F

PARCOURS BÉNÉVOLE

PARCOURS PROFESSIONNEL

ATTESTATIONS FÉDÉRALES (AF)

Éthique et intégrité
Pratique féminine
Handi-foot
Foot Adapté
Arbitrage
Golf-Foot
Foot en marchant
FOOT5
Futnet
Fit-Foot
Accompagnateur d'équipe
Futsal

CERTIFICATS FÉDÉRAUX INITIATEURS (CFI)

Seniors	Beach Soccer
U14-U19	Gardien de But
U10-U13	Préparateur Physique
U6-U9	Futsal
Projet Club	

DIPLÔMES FÉDÉRAUX (DF)

Responsable École de Football 
Coach Jeunes
Coach Seniors

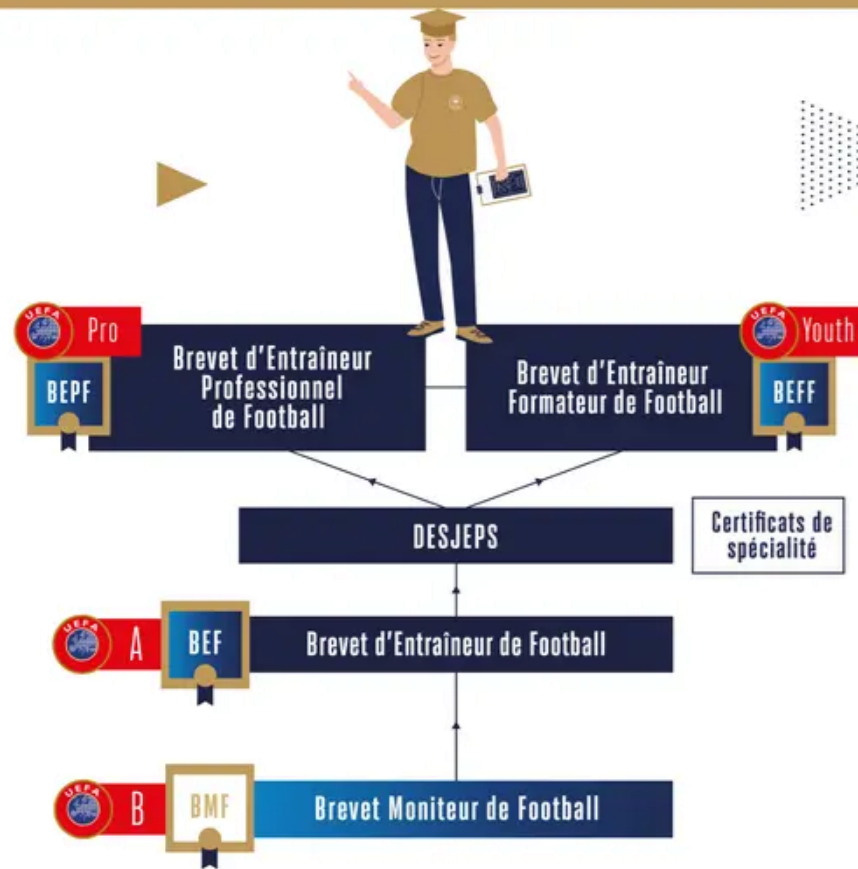

FORMATIONS MODULAIRES

Informations de rentrée pré-compétition U13 M et F

EQUIVALENCES DU 01/07/2023 AU 30/06/2027				
ANCIENS MODULES/CFF	NOUVEAUX CERTIFICATS/ DIPLOMES	GESTIONNAIRE	DEMARCHE	DELIVRANCE DIPLOME
MODULE SENIORS	CFI SENIORS	-	Aucune démarche (équivalence de droit)	Pas de délivrance de nouveau diplôme
MODULE U17-U19	CFI U14-U19	-	Aucune démarche (équivalence de droit)	Pas de délivrance de nouveau diplôme
MODULE U15	CFI U14-U19	-	Aucune démarche (équivalence de droit)	Pas de délivrance de nouveau diplôme
MODULE U13	CFI U10-U13	-	Aucune démarche (équivalence de droit)	Pas de délivrance de nouveau diplôme
MODULE U11	CFI U10-U13	-	Aucune démarche (équivalence de droit)	Pas de délivrance de nouveau diplôme
MODULE U9	CFI U6-U9	-	Aucune démarche (équivalence de droit)	Pas de délivrance de nouveau diplôme
MODULE U7	CFI U6-U9	-	Aucune démarche (équivalence de droit)	Pas de délivrance de nouveau diplôme
MODULE ANIMATEUR/TRICE FEDERALE	ATTESTATION FÉDÉRALE PRATIQUE FÉMININE	-	Aucune démarche (équivalence de droit)	Pas de délivrance de nouveau diplôme
CFF4	CFI PROJET CLUB CERTIFIÉ	-	Aucune démarche (équivalence de droit)	Pas de délivrance de nouveau diplôme
CFF2 OU CFF3 + 1J DE FORMATION COMPLÉMENTAIRE*	DF COACH JEUNES	Ligues Régionales	Inscription et participation à la journée de formation complémentaire	Ligues Régionales
CFF3 + 1J DE FORMATION COMPLÉMENTAIRE*	DF COACH SENIORS	Ligues Régionales	Inscription et participation à la journée de formation complémentaire	Ligues Régionales
MODULES U7 + ANIMATEUR/TRICE FÉDÉRALE + CFF1 + CFF4 + 1J DE FORMATION COMPLÉMENTAIRE*	DF RESPONSABLE ECOLE DE FOOTBALL (UEFA C)	FFF (Service Entraîneurs)	Sur dossier à envoyer complet directement à la FFF (Service Entraîneurs)	FFF (Service Entraîneurs)

*Une journée de 8h spécifique organisée par les Ligues Régionales





Bonne Saison